

## STRATOS

### STRX619E

#### Distributeur de savon crème



Matériau :	Acier inoxydable 18-10, type 304, 1,5 mm (calibre 16)
Fini :	Satiné
Traitement de surface :	Fini breveté InoxPlus® pour réduire les marques de doigts et faciliter le nettoyage 
Consommables :	Savons liquides
Capacité :	34 oz. (1 L)
Éléments inclus :	Dispositif de verrouillage avec clé Franke standard et accessoires de montage
Montage :	Encastré
Ouverture brute dans le mur :	192 mm de largeur x 162 mm de hauteur x 100 mm de projection (7-1/2 po x 6-3/8 po x 4 po)

Dimensions hors tout :	211 mm de largeur x 181 mm de hauteur x 101 mm de projection (8-5/16 po x 7-1/8 po x 4 po)
------------------------	--

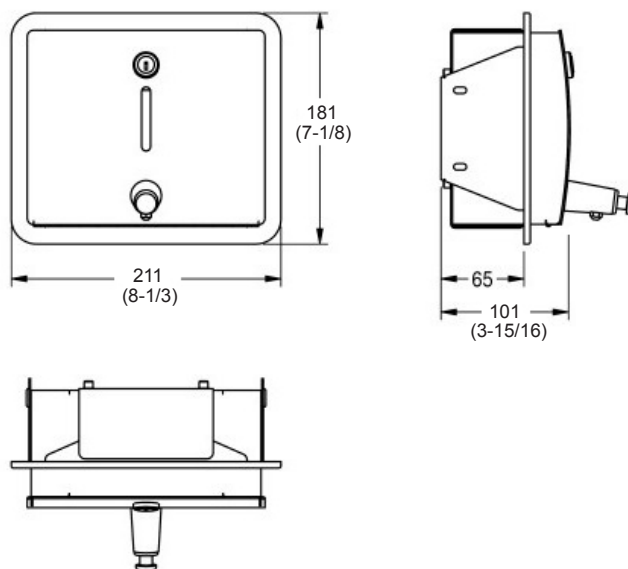

Distributeur de savon crème Franke Commercial STRATOS® #STRX619E, pour montage encastré, 211 mm x 181 mm x 101 mm (8-5/16 po x 7-1/8 po x 4 po) de projection, fabriquée en acier inoxydable nuance 18-10 type 304, de 1,3 mm et 1,6 mm d'épaisseur (calibre 18 et 16), surface au fini satiné, contenant de 34 oz. (1 L), témoin de contrôle, serrure cylindrique avec clé Franke standard et accessoires de montage. Convient aux savons liquides et antiseptiques, lotions. Fournir une surface de fixation adéquate et se conformer aux codes locaux pour les exigences sur l'accès universel.