

XINOX®

XINX625

Distributeur de savon à commande électronique



Matériau :	Acier inoxydable 18-10, type 304, 2 mm (calibre 14)
Fini :	Satiné
Traitement de surface :	Fini breveté InoxPlus® pour réduire les marques de doigts et faciliter le nettoyage 
Consommables :	Savons liquides et antiseptiques, lotions
Capacité :	Contenant de 800 ml (27 oz)
Éléments inclus :	Accessoires de montage et dispositif de verrouillage avec aclé XINOX® standard
Piles nécessaires :	6 piles alcalines AA de 1,5 V (comprises)

Dimensions hors tout : 120 mm de largeur x 300 mm de hauteur x 117 mm de projection (4-3/4 po x 11-13/16 po x 4-5/8 po)

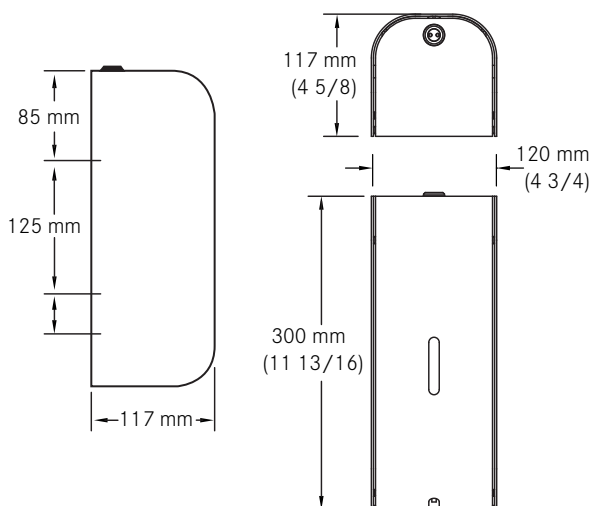

Remarque : La distance entre le dessous de l'unité et le dessus du plan de travail doit être au minimum de 300 mm (12 po).

Distributeur de savon Franke Commercial XINOX® « Mr. E Proper » #XINX625, pour montage mural, 120 mm x 300 x 117 mm (4-3/4 po x 11-13/16 po x 4-5/8 po) de projection, fabriqué en acier inoxydable nuance 18-10 type 304, de 2 mm d'épaisseur (calibre 14), surface au fini satiné, traitement InoxPlus® breveté, pour réduire les marques de doigts et faciliter le nettoyage, contenant de 800 ml (27 oz.), dispositif de verrouillage avec clé XINOX® standard, détecteur de présence infrarouge, témoin de contrôle, indicateur de piles faibles et 6 piles alcalines AA de 1,5 V. Convient aux savons liquides et antiseptiques, lotions. Fournir une surface de fixation adéquate et se conformer aux codes locaux pour les exigences sur l'accès universel.